



Bär Cargolift FreeAccess

Bär Cargolift –
это больше чем просто грузовой лифт

Bär Cargolift FreeAccess служит прочной опорой в Ваших делах.

В этой разработке с серийной комплектацией и специальным оборудованием скрывается гораздо больше ноу-хау, чем Вы могли бы предположить на первый взгляд. Концепция Bär Cargolift FreeAccess производит настоящий переворот в распределительных перевозках груза, где стандартный грузовой лифт используется только временно и в остальное время является препятствием в работе.

Свободный доступ к грузовому отсеку автомобиля через умело выполненную лестничную конструкцию Bär FreeAccessStep и большая платформа с помощью которой Вы можете при необходимости транспортировать поддон или до 2 контейнеров с пищевыми продуктами. И всё это в очень стабильном, лёгком исполнении.

Bär Cargolift FreeAccess – свобода Ваших действий разработанная фирмой Bär.

BC 750A2L

BC 1000A2L

**B A R**
Cargolift®

Bär Cargolift BC 750A2L

До сих пор Вы стояли перед выбором: подъемная погрузочная платформа - да или нет. Барьер для „да“ был высок. Дополнительный вес подъемной погрузочной платформы и боковых дверей и их издержки не стояли в пропорции к приносимой пользе, тем более, что боковые двери ухудшают план погрузки.

Фирма Bär решила эту проблему новаторски с помощью новой системы для подъемных погрузочных платформ. В случае если Cargolift не используется, доступ к грузовому отсеку автомобиля возможен через FreeAccessStep. При необходимости Cargolift с платформой, ширина которой приблизительно равна ширине фургона, находится всегда в Вашем распоряжении.

Вес: от 194 кг!

В отношении техники безопасности серийный Cargolift FreeAccess сделан в соответствии самым новым стандартам техники:

- Полностью алюминиевая платформа оснащена WalkGrip.
- Профиля на кромке платформы имеют SideGrip.

Данная оснастка гарантирует обслуживающему персоналу высокую безопасность при ходьбе по поверхности, даже в условиях сырости, грязи – опасность скольжения и падения тем самым значительно сокращается.

- Ступеньки FreeAccessStep имеют такой же профиль как и SideGrip.
- Сенсор в ножном управлении при сложенной платформе автоматически останавливает подъемную функцию в том месте, где платформа может закрываться за кузовом. Именно поэтому ножное управление является настоятельно необходимым.



В один миг Cargolift FreeAccess по размерам платформы превращается в Cargolift Standard.



Вертикальное складывание платформы FreeAccess стало возможным благодаря заново разработанному, компактному и крайне легкому ремённому шарниру.



Платформа Cargolift FreeAccess достаточно большая, чтобы поднимать поддон вместе с подъемной тележкой.



Для аккуратного передвижения роликовых контейнеров Cargolift FreeAccess имеет серийно 2 защиты от скатывания.

Cargolift FreeAccess имеет стабильную конструкцию, чтобы принимать 2 роликовых контейнера до 250 кг каждый.



Детальное совершенство в серии



FreeAccessStep из анодированного алюминия раскладывается и складывается одним приёмом.

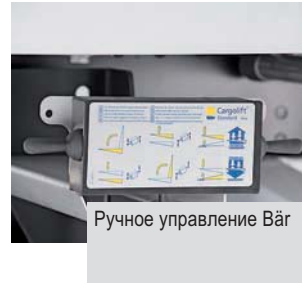

Ручное управление Bär



Блок ногого управления Bär



FreeAccessStep оснащён широкими ступеньками, по которым можно ходить даже «вслепую».



Штыри из алюминия



Мотор с защитным термовыключателем



Платформа Cargolift FreeAccess может использоваться как и Cargolift Standard в качестве переходного моста на рампу.



Стальные элементы покрыты лаком повышенной прочности



Простое аварийное обслуживание



Сигнальные огни CargoFlash



Электрический интерфейс VDHN



Защита от скатывания



WalkGrip/SideGrip

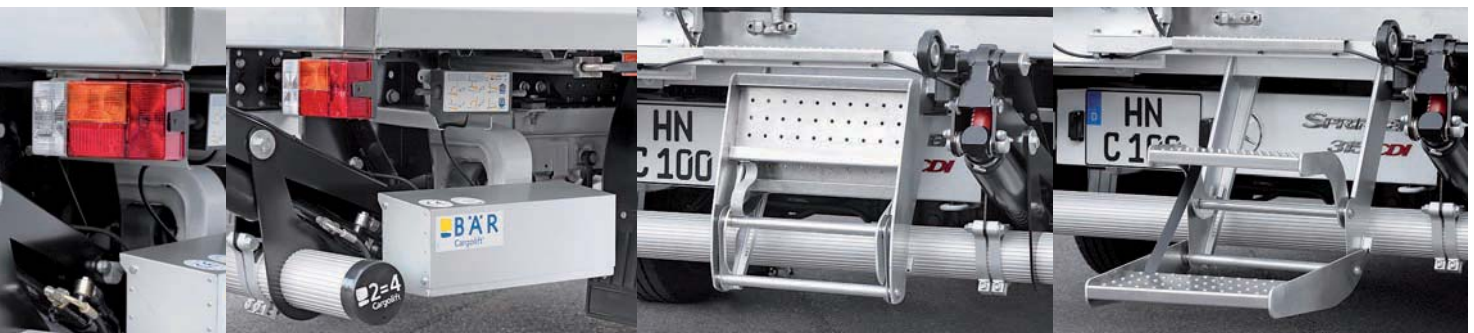

Бär Cargolift FreeAccess подходит всегда!

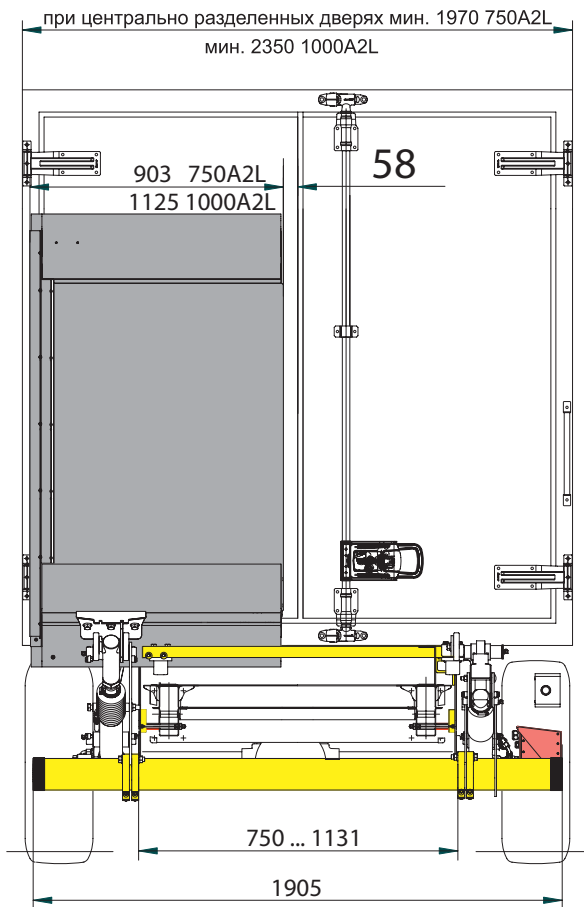

Подъемный механизм подходит для всех грузовых автомобилей. Всегда одинаковая платформа прочно фиксируется в середине конструкции и соответственно к делению двери (58 мм). Как подъемный механизм, так и платформа передвигаются плавно и таким образом подходят для любой ширины рамы.

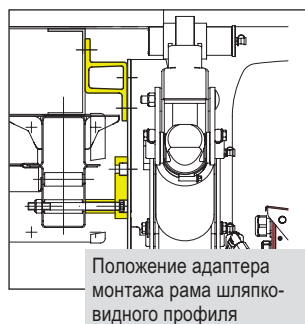

Базовые данные

Тип BC	Грузовик (т)	Длина плеча (мм)	Высота подъема (мм)
750A2L	3,5 – 6,0	575 650	1030 1140
1000A2L	6,0 – 15,0	700	1245

Грузоподъемность

Тип BC	Грузоподъемность (кг)	Расстояние до груза (мм)	Грузовой момент (kNm)
750A2L	750	600	4,5
1000A2L	1000	600	6,0

Алюминиевые платформы

Система платформы	Высота (мм)	Серия ширины (мм)	Защита от скатывания	Поверхность	Серия профиля кромки
BAplan	1660	1780	2ad	WalkGrip	SideGrip
	1660	2000	2ad	WalkGrip	SideGrip

Вес грузоподъемного лифта

Тип BC	Размер платформы в х ш /мм	Вес (кг)			
		Монтажный адаптер без	с	FreeAccess Step	Крюк сцепления
750A2L	1660 x 1780	194	199	15	45
1000A2L	1660 x 2000	298	---	15	48

Внимание: или FreeAccessStep или крюк сцепления, но не обе формы!



Адаптер монтажа для транспортного средства с рамой шляпковидного профиля выполнен полностью из алюминия.